



## POTAGER EN BAC

### INFOS COMPLÉMENTAIRES POUR LE STARTER KIT 'MON POTAGER FACILE'

Vous êtes non seulement passionné par le jardinage mais vous aimez aussi bricoler ? Le bac pour potager de 1 m<sup>2</sup> à faire soi-même est un défi à votre mesure ! Dans cette info-fiche, vous trouverez les explications pour réaliser vous-même un bac d'un mètre carré. Ces explications sont illustrées par des schémas détaillés. Pour terminer, nous vous donnons aussi quelques conseils pour les semis, ainsi que des instructions pour réaliser une construction pour les haricots grimpants.



### 1. COMMENT RÉALISER UN BAC CARRÉ ?

#### 1.1 MATÉRIEL

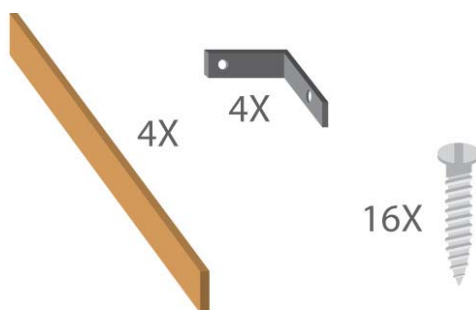

- Rassemblez 4 planches (en bois) de 30cm de haut et d'un peu plus de 1m (afin de garder une dimension intérieure de 1m). Attention, le bois ne peut pas être traité, peint ou teinté. Le bois de palette est idéal et peut souvent être obtenu gratuitement.
- 16 vis
- 4 cornières (en acier galvanisé, inoxydable)
- Une foreuse
- Une bâche (géotextile)
- 2 bâtons/lattes de 1m (lattes en bois/plastique, bâtons en bambou, fins tuyaux, corde...)  
+ clous pour les fixer au bac (selon le matériau choisi).



## 1.2 RÉALISATION

1. Fixez les planches avec 2 longues vis à chaque coin (forez éventuellement les trous au préalable afin d'éviter que le bois n'éclate).
2. Utilisez des cornières en acier galvanisé (inoxydable) pour avoir de beaux angles droits. Fixez les cornières à l'aide de deux vis.

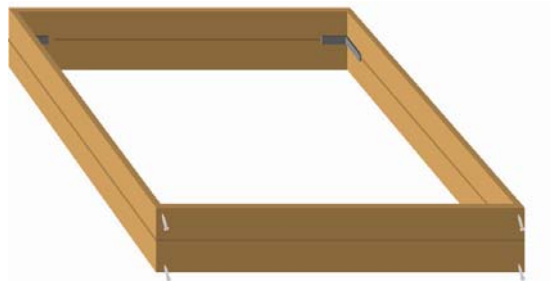

3. Placez le bac sur la terre dans le jardin ou sur les carrelages de votre terrasse ou balcon. Disposez une bâche de géotextile dans le fond du bac pour éviter que la terre ne s'échappe par en dessous (avec la pluie ou lors de l'arrosage). Prévoyez quelques petits trous pour un bon drainage.

Si vous ne voulez pas avoir à vous pencher tout le temps pour travailler dans votre potager, vous pouvez aussi construire le bac en hauteur. Ou si vous préférez un potager un peu plus petit, vous pouvez aussi faire des bacs de plus petites dimensions (idéal pour les enfants; par exemple un bac de 90cm x 90cm avec des parcelles de 45cm x 45cm).

## 1.3 COMMENT COMPARTIMENTER CLAIREMENT VOTRE BAC ?

1. Prenez 2 bâtons (lattes en bois/plastique, bâtons en bambou, fins tuyaux...) ou 2 cordes de 1m de long chacune.
2. Utilisez-les pour faire une croix que vous fixez en son milieu (avec des boulons et des écrous par exemple, en fonction du matériau choisi).
3. Fixez cette croix aux bords du bac de manière à avoir 4 parcelles. Si vous utilisez des cordes, fixez la croix avec des clous aux bords du bac.

## 1.4 REMPLISSEZ VOTRE BAC DE POTAGER AVEC DE LA TERRE

Pour un bac de 1 m<sup>2</sup>, il vous faut environ 250 à 300 litres de terreau (5 à 6 sacs de 50 l).

### Si vous avez un jardin, utilisez de la terre de votre jardin

Sur une bâche, faites un mélange de deux tiers de terre du jardin (pour autant qu'elle ne soit pas polluée) et un tiers de compost à maturité. A défaut de compost, vous pouvez en acheter - de préférence du compost écologique - dans une jardinerie.

### Si vous n'avez ni jardin ni compost, approvisionnez-vous dans une jardinerie

Achetez du terreau bio (ou mieux encore, écologique) ou du terreau à base de fibres de coco ou de matière organique. Evitez le terreau contenant de la tourbe car la tourbe est prélevée dans des zones naturelles (avec toutes les conséquences que cela peut avoir sur la nature). Vous pouvez éventuellement remplacer un tiers de terreau par du compost, c'est encore mieux!

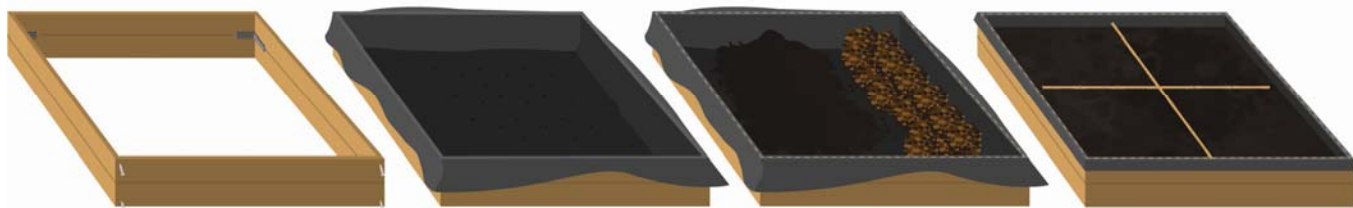

## 2 COMMENT SEMER LES QUATRE TYPES DE SEMENCES?

Tamisez la terre et humidifiez-la. Ne semez pas trop abondamment, soyez plutôt parcimonieux avec les semences. Si les semences sont très petites, mieux vaut parfois les mélanger à du sable: elles seront plus faciles à semer. Les semences plus grandes, comme celles de radis, peuvent être enfoncées plus profondément dans la terre tandis que les fines semences peuvent être quasiment éparpillées à la surface.



Semez en lignes afin de voir clairement la différence entre une pousse de vos légumes et une plante qui pousse spontanément dans votre potager.

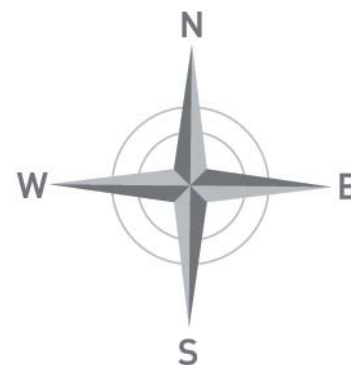
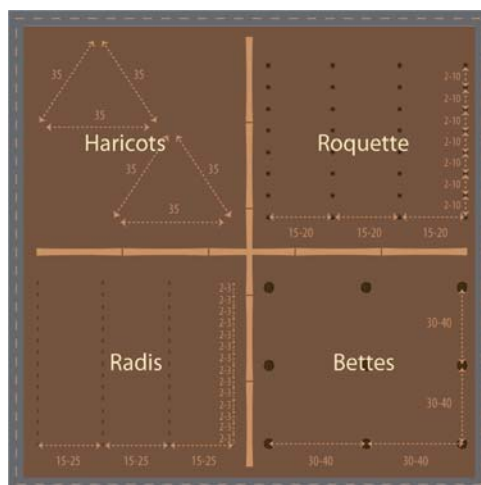

## Haricots (princesses)

- Semis: à partir du 15 mai (ne supportent pas le gel) jusqu'à fin juin.
- Distance de semis: 4 à 5 semences autour de chaque bâton, avec 2 à 5 cm d'écart.
- Profondeur de semis: minimum 3 cm.
- Récolte: d'août à septembre. Cueillez au moins 1 fois par semaine afin que la plante porte des fruits plus longtemps.

## COMMENT RÉALISER UNE CONSTRUCTION POUR LES HARICOTS GRIMPANTS?

### MATÉRIEL

- solides bâtons (en bambou) d'environ 150 à 200 cm
- Corde

### RÉALISATION

Les haricots princesses sont des légumes qui aiment grimper et poussent donc en hauteur. Prévoyez dès lors une construction verticale dans votre potager.

1. Prenez 3 bâtons solides (bambou, etc.) d'environ 150 à 200cm de haut et placez-les à 35 cm les uns des autres, à 30 cm de profondeur.
2. Reliez les 3 bâtons au sommet (voir dessin).
3. Placez la construction du côté nord du bac pour ne pas empêcher le soleil de passer. Choisissez de préférence des bâtons bruts fin que les plantes ne glissent pas vers le bas. Au début, vous pouvez guider les plants en enroulant la tige des haricots autour des bâtons.

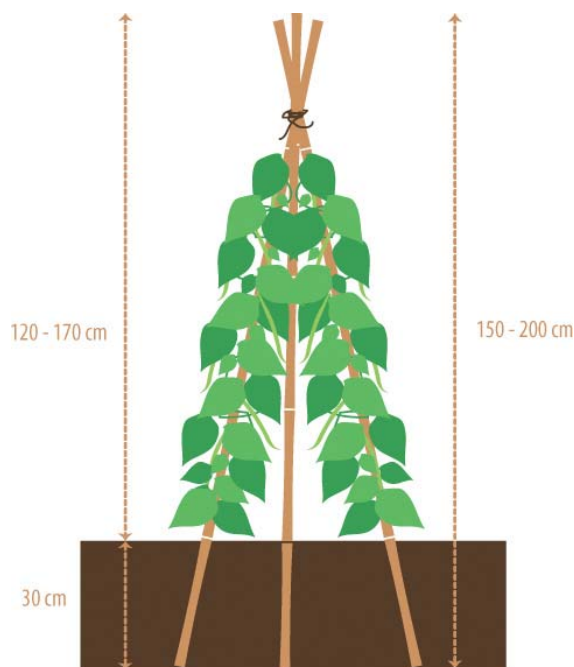

## Radis

- Semis: de fin mars à août.
- Distance de semis: 15-25 cm entre les rangées, 2-3 cm entre les semences.
- Profondeur de semis: 0,25-0,50 cm.
- Récolte: de fin avril à septembre, après 6 à 8 semaines.
- Entretien: maintenir la terre humide.
- Conservation: jusqu'à quelques jours après la récolte.

## B(l)ette

- Semis: de début avril à fin juin.
- Distance de semis: 30-40 cm entre et dans les rangées.
- Profondeur de semis: 1-2 cm.
- Récolte: de mai à octobre, dès que les plantes ont atteint 15 cm de hauteur. Coupez les plants à 5 cm au-dessus du niveau du sol afin d'avoir une nouvelle récolte deux à trois semaines plus tard. Si vous coupez à ras du sol, la plante ne repoussera plus.

## Roquette

- Semis: de mi-mars à mi-septembre.
- Distance de semis: 15-20 cm entre les rangées, 2-10 cm dans les rangées.
- Profondeur de semis: 0,5 cm.
- Récolte: après 4-6 semaines, vous pouvez récolter dès que la feuille a 8-10 cm. Vous pouvez laisser fleurir quelques plants car les fleurs sont aussi comestibles.

**Après quelques semaines, votre potager en bac sera comme ceci:**

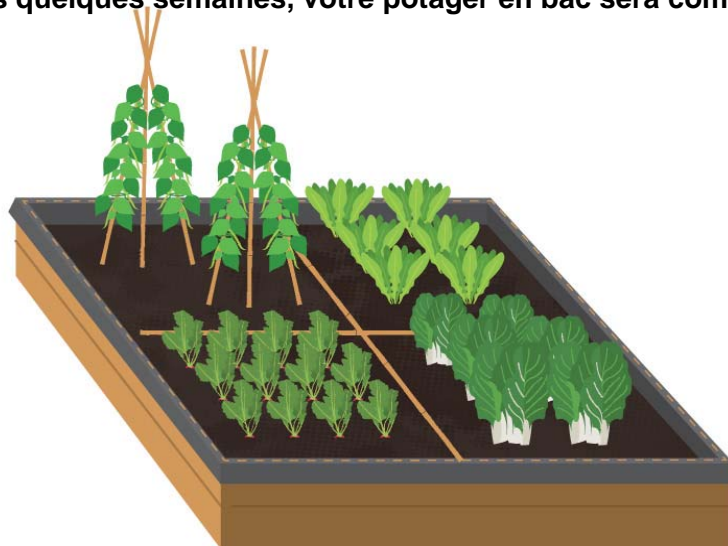

**BONNE CHANCE !**

## UNE QUESTION OU UN PROBLÈME ?

Contactez un spécialiste du potager de l'asbl Nature et Progrès  
**081/30.36.90 (vendredi de 9h à 12h)**  
[infopotagers@ibgebim.be](mailto:infopotagers@ibgebim.be)

