



## MOESTUIN IN EEN VIERKANTEMETERBAK

AANVULLENDE INFO BIJ DE STARTER KIT 'MIJN GEMAKKELIJKE MOESTUIN'



U bent niet alleen geboeid door tuinieren, maar houdt er ook wel van om zelf iets in elkaar te steken? Dan is de zelfgemaakte moestuinbak van 1 m<sup>2</sup> uw volgende uitdaging! In deze infofiche leggen we stap voor stap uit hoe u uw eigen vierkantemeterbak maakt. We illustreren onze uitleg met detailtekeningen. Tot slot geven we nog enkele zaaitips en instructies voor het maken van een klimconstructie voor staakbonen.

### 1. HOE EEN VIERKANTEMETERBAK MAKEN?

#### 1.1. BENODIGDHEDEN

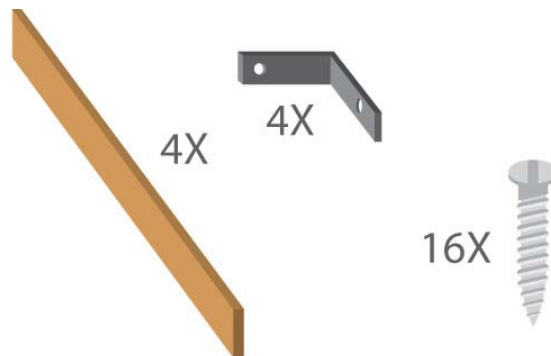

- 4 (houten) planken van 30cm breed en net iets langer dan 1m (zo houdt u een binnenmaat van 1m over). Opgelet, het hout mag niet behandeld, geverfd of gebeitst zijn. Palettenhout is ideaal en vaak gratis te verkrijgen.
- 16 schroeven
- 4 hoekijzers (in gegalvaniseerd, roestvrij staal)
- Boormachine
- Zeil (geotextiel)
- 2 stokken/latjes van 1m (houten/plastic latjes, bamboestokken, dunne buizen, touw...) + nagels/spijkers om ze op de bak te bevestigen (afhankelijk van het gekozen materiaal).



## 1.2. VIERKANTEMETERBAK MAKEN

1. Bevestig de planken met 2 lange schroeven op elke hoek (boor op voorhand eventueel gaatjes om te voorkomen dat het hout splijt).
2. Gebruik hoekijzers in gegalvaniseerd (roestvrij) staal om mooie rechte hoeken te maken. Zet de hoekijzers ook vast met twee schroeven.

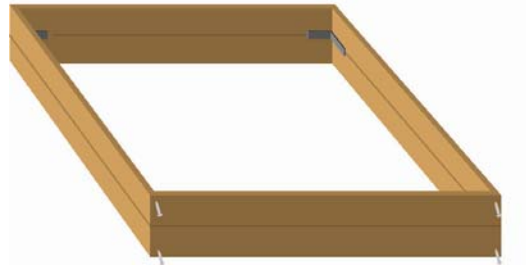

3. Plaats de bak op de grond in de tuin of op tegels op uw terras of balkon. Leg een zeil in geotextiel onderin de bak om te voorkomen dat de aarde langs onder wegspoelt (door de regen of het sproeien). Voorzie kleine gaatjes voor een goede afwatering.

Als u zich niet altijd wil bukken om in uw moestuin te werken, kunt u uw moestuinbak ook op een hoogte bouwen. Of indien u uw moestuin liever wat kleiner wilt, kunt u ook bakken maken in kleinere afmetingen (ideaal voor kinderen; bijvoorbeeld een bak van 90cm x 90cm met percelen van 45cm x 45cm).

## 1.3. HOE UW VIERKANTEMETERBAK OVERZICHTELIJK INDELEN

1. Zoek 2 stokken (houten/plastic latjes, bamboestokken, dunne buizen...) of touw van telkens 1m lang.
2. Maak hiermee een kruis en bevestig in het midden (met bouten en moeren bijvoorbeeld, afhankelijk van het gekozen materiaal).
3. Bevestig dit frame aan de rand van de bak, zodat u 4 percelen verkrijgt. Indien u met touw werkt, maakt u het kruis met nagels/spijkers aan de rand van de bak vast.

## 1.4. VUL UW MOESTUINBAK MET AARDE

Voor een bak van 1 m<sup>2</sup>, hebt u ongeveer 250 tot 300 liter potgrond nodig (5 à 6 zakken van 50 l).



# INFOFICHES - MOESTUIN

## Hebt u een tuin, gebruik dan aarde uit uw tuin

Maak op een zeil een mengsel van twee derde tuinaarde (indien de aarde niet vervuild is) en een derde gerijpte compost. Bij gebrek aan eigen compost, kan u – bij voorkeur ecologische – compost kopen in een tuincentrum.

## Hebt u geen aarde of compost thuis, bevoorraad u in een tuincentrum

Koop bio- (of nog liever ecologische) potgrond of potgrond op basis van kokosvezel of organisch materiaal. Vermijd potgrond waar turf in zit, vermits turf gewonnen wordt uit natuurgebieden (met alle schadelijke gevolgen van dien). U kunt eventueel een derde van de potgrond vervangen door compost, dat is nog beter!

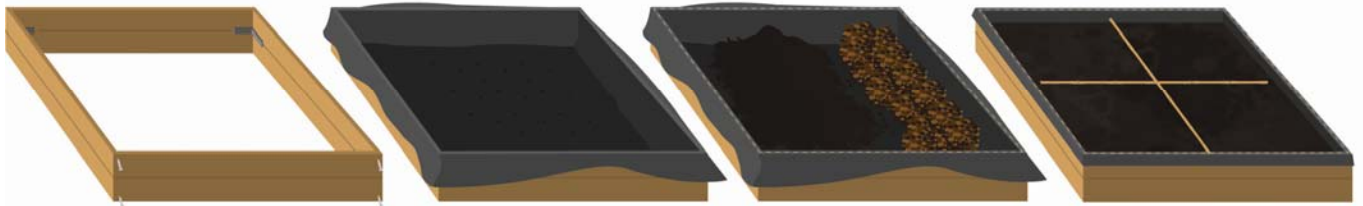

## 2. HOE ZAAI IK DE VIER ZADEN?

Hark de aarde fijn en maak ze vochtig. Zaai niet te dik, wees eerder zuinig met de zaden. Indien de zaadjes zeer klein zijn, is het soms beter ze te vermengen met zand: zo zaaien ze makkelijker. Grotere zaden zoals die van radijsen, mogen wat dieper in de grond, fijn zaad strooit u bijna aan de oppervlakte uit.



Zaai in rijtjes, zodat u duidelijk het verschil ziet tussen een kiemplantje van uw groente en een kiemplantje dat spontaan in de moestuin groeit.

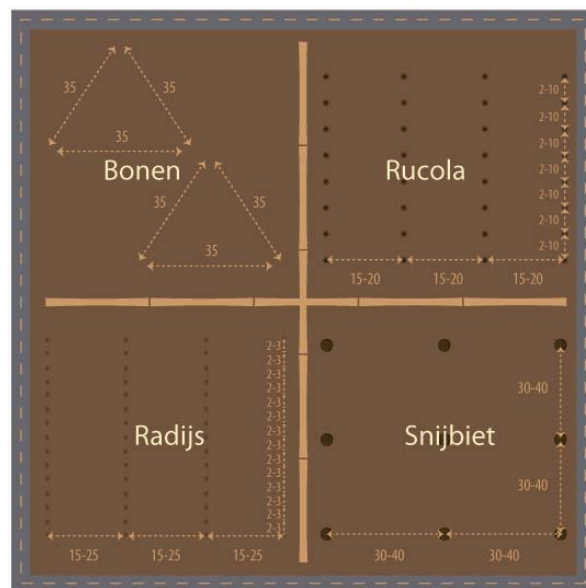

## (Staa prinsessen)bonen

- Zaaïen: vanaf 15 mei (verdragen geen vorst) tot eind juni.
- Zaaïafstand: 4-5 zaden rond elke staak, 2-5 cm van elkaar.
- Zaaïdiepte: minimum 3 cm.
- Oogsten: augustus tot september. Pluk zeker 1 keer per week, zodat de plant langer vrucht draagt.

## HOE MAAK IK EEN KLIMCONSTRUCTIE VOOR STAAKBONEN?

### BENODIGDHEDEN

- 3 stevige (bamboe)stokken van zo'n 150-200 cm
- Touw

### KLIMCONSTRUCTIE MAKEN

Staa prinsessenbonen of staaksnijboon zijn groenten die houden van klimmen en groeien dus in de hoogte. Voorzie dus een verticale klimconstructie in uw moestuin.

1. Neem 3 stevige stokken (bamboe...) van zo'n 150-200 cm hoog en plaats ze 35 cm van elkaar, 30 cm diep.
2. Bind de 3 stokken bovenaan samen.
3. Plaats de klimconstructie aan de noordkant van de bak, zodat u de zon niet afschermt. Kies eerder ruwe staken, zodat de planten niet naar beneden schuiven. U kan in het begin helpen door de stengels van de bonen rond de staken te winden.

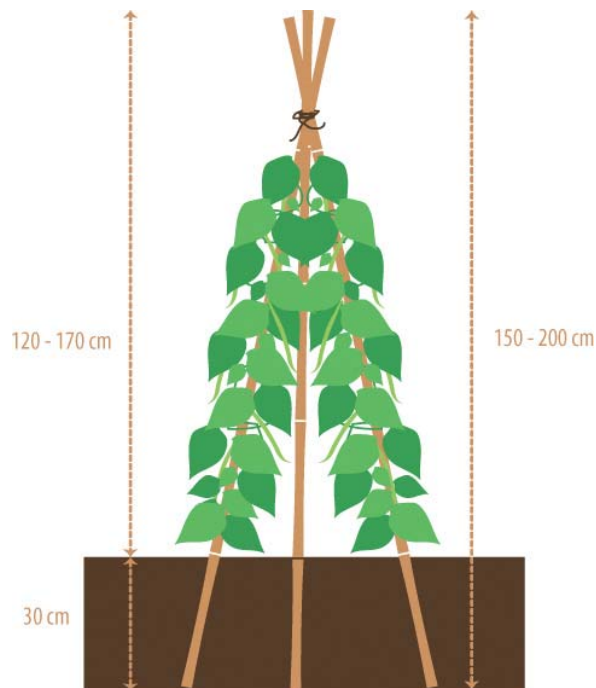

## Radijs

- Zaaien: eind maart tot augustus.
- Zaaiafstand: 15-25 cm tussen de rijen, 2-3 cm tussen de zaden.
- Zaaidiepte: 0,25-0,50 cm.
- Oogsten: eind april tot september, na 6-8 weken.
- Onderhoud: aarde vochtig houden.
- Bewaren: tot enkele dagen na de oogst.

## Snijbiet (warmoes)

- Zaaien: begin april tot eind juni.
- Zaaiafstand: 30-40 cm tussen en in de rijen.
- Zaaidiepte: 1-2 cm.
- Oogsten: vanaf mei tot oktober, zodra de plantjes 15 cm hoog zijn. Snij de plantjes 5 cm boven de grond af, zodat u twee tot drie weken later nog eens kunt oogsten. Als u ze erg dicht tegen de grond afsnijdt, dan zal de plant niet meer teruggroeien.

## Rucola

- Zaaien: midden maart tot midden september.
- Zaaiafstand: 15-20 cm tussen de rijen, 2-10 cm in de rijen.
- Zaaidiepte: 0,5 cm.
- Oogsten: na 4-6 weken kunt u oogsten, zodra het blad 8-10 cm hoog is. U kunt ook enkele planten tot bloei laten komen, want ook de bloemen zijn eetbaar.

**Na enkele weken zal uw vierkantemetermoestuin er als volgt uitzien:**



**VEEL SUCCES ERMEE !**

## EEN VRAAG OF PROBLEEM ?

Contacteer een moestuinspecialist van **vzw Velt, de Vereniging voor Ecologisch Leven en Tuinieren**  
**03 281 74 75**  
[infomoestuin@ibgebim.be](mailto:infomoestuin@ibgebim.be)

